

УДК 519.866

Ж.Д. Мамыкова, Ж.С. Саксенбаева

К ВОПРОСУ ОБ ОПЕРАТИВНОМ УПРАВЛЕНИИ БЮДЖЕТОМ В КОНЦЕПЦ

В данной статье рассмотрена взаимосвязь современной концепции бюджетирования, ориентированного на результат и оперативного управления бюджетом. Также рассмотрено влияние внешней среды на функционирование бюджетной системы.

В управлении бюджетом важное место принадлежит планированию. Планирование представляет собой управленческую деятельность, которая предусматривает выработку целей и задач управления бюджетом, а также определение путей реализации планов для достижения поставленных целей, исходя из предположений о будущих вероятных условиях выполнения плана.

Основной функцией планирования является формулирование курса действий над управляемой системой, с последующим формулированием комплекса мер по их реализации, что находит свое отражение в содержании плана.

Ранее в погоне за полным освоением средств администраторы бюджетных программ порой забывали об эффективном их использовании и не несли ответственность за конечный результат выполнения программы. Потому необходимо, чтобы в основе принятия бюджетных решений лежали не только суммы затрат по видам расходов (выплата заработной платы, оплата коммунальных услуг, проведение капитального ремонта и пр.), но и совокупность целей, задач и мероприятий, которые госорганы планируют реализовать для решения проблем в той или иной отрасли. Все это определяет необходимость перехода к бюджетированию, ориентированного на результат. Таким образом, важнейшим направлением совершенствования системы управления бюджетными расходами является внедрение в бюджетный процесс механизмов стратегического планирования и бюджетирования, ориентированного на результат (БОР).

Методология *бюджетирование, ориентированное на результат (БОР)* призвано связать решения о производстве расходов с ожидаемой отдачей от этих расходов, их результативностью и эффективностью.

Внедрение БОР позволит изменить как содержание всех стадий бюджетного процесса, так и концепцию управления государственными расходами. Ее суть - распределение бюджетных ресурсов между администраторами бюджетных средств и (или) реализуемыми ими бюджетными программами с учетом или в прямой зависимости от достижения конкретных результатов (предоставления услуг) в соответствии со среднесрочными приоритетами социально-экономической политики и в пределах прогнозируемых на долгосрочную перспективу объемов бюджетных ресурсов [1].

Процесс среднесрочного и годового бюджета должен быть полностью интегрирован. «Скользящее» бюджетное планирование является абсолютно необходимым, если ставится задача обеспечить стабильность расходов в среднесрочной перспективе. Суть «скользящего» планирования заключается в том, что последний утвержденный план на три года становится отправной точкой для планов последующих лет. Второй и третий годы текущего трехлетнего бюджета составляют основу для планирования следующего бюджетного цикла. Для поддержания дисциплины планирования необходимо, чтобы существенные отклонения от изначальных проектировок бюджета второго года (т.е., первого года нового трехлетнего периода) допускались лишь при наличии весомого обоснования.

Трехлетний горизонт бюджетного планирования обеспечивает адекватные среднесрочные временные рамки для учета последствий сегодняшних решений. Это позволяет должным образом

планировать не только краткосрочные мероприятия, но и те, что выходят за рамки одного финансового года (например, требующие крупных капитальных вложений). Среднесрочный горизонт также дает возможность соответствующим образом спланировать по годам все последствия предложений по расходованию средств [1].

При среднесрочной схеме бюджетирования, основанного на трехлетнем прогнозе социально-экономического развития страны/региона, разработка годового бюджета является действенным инструментом регулирования экономических процессов государства/области [1].

Весь процесс бюджетного планирования по схеме среднесрочного планирования представляет собой определение бюджетного плана в контексте достижения желаемых результатов социально-экономического развития, при таком подходе важно учитывать состояние внешней среды, при среднесрочной схеме планирования будет наблюдаться запаздывающее действие на происходящие процессы в экономике. Но процесс пересмотра планов по мере приближения соответствующих плановых периодов, придает процессу среднесрочного бюджетирования необходимую связность и согласованность во времени [14].

Процедура планирования бюджета включает в себя процесс утверждения и уточнения бюджетного плана. Эта часть процедуры всегда является болезненной, так как идет пересмотр планов, корректирование на уточненную информацию, поступающую из вышестоящих органов и происходящих событий в экономике, государстве. Известные методы и математические модели не учитывают такого рода управления при планировании. Это связано с тем, что процесс планирования всегда носил характер стратегического планирования, либо представлял собой детерминированный процесс экстраполяции ретроспективных данных и прогноз на плановый период. В такого рода подходах к моделированию, ошибка прогноза закладывалась, и формировался коридор возможных допущений, но оперативно в моделях не учитывались происходящие изменения в экономике, политике, общей стратегии.

Отсюда можно прийти к выводу, что необходимо рассматривать математическую задачу - задачу оперативного управления бюджетом (уточнения и утверждения бюджетного плана ориентированного на результат). Место оперативного управления графически изображено на рисунке 1.



Рис. 1. Графическая интерпретация оперативного управления

Встает задача внутреннего перераспределения бюджетных средств с учетом информации из внешней среды.

В функционировании любой системы присутствует переломный этап, на котором она подвергается воздействию извне. Поэтому важным является прогнозирование непредвиденных явлений и их последствий, для предотвращения которых необходима достоверная информация о потенциальных угрозах.

• Экономикалың ғылымдар

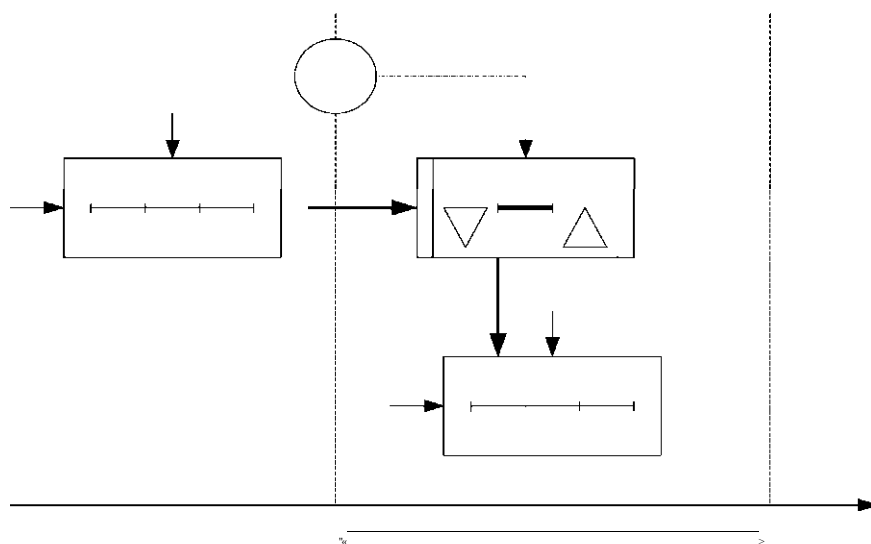
Как правило, особенное влияние на функционирование бюджетной системы оказывает внешняя среда. Анализ внешней среды предполагает выявление тех факторов, которые описывают изменения в социальной, экономической, политической и технологической среде. Это могут быть факторы законодательного характера, изменение экономических показателей (уровень инфляции, курс обмена валют, процентные ставки и др.), социальные факторы (возросшее количество работающих женщин, стареющее население и др.), революционные технологические перемены (производство с помощью роботов, новые виды связи и др.).

В связи с чем, необходимо следить за внешней обстановкой с целью своевременного выявления и использования благоприятных возможностей для достижения поставленных целей, избежать при этом угрозы препятствий.

В настоящее время бюджетная система функционирует в условиях неожиданностей, когда существует некая неопределенность, предполагающая отсутствие полной и достоверной информации о возможных ситуациях во внешней среде. Неопределенность формируется под воздействием различных факторов:

- временная неопределенность обусловлена тем, что невозможно с точностью до 100% предсказать значение того или иного фактора в будущем;
- непредсказуемость поведения участников бюджетного процесса в ситуации конфликта интересов также порождает неопределенность.

Неопределенность может относиться к ситуации риска, в которой лицо, принимающее решение, в состоянии установить не только возможные результаты всевозможных решений, но и вероятности их появления [3].

Под «риском» принято понимать вероятность (угрозу) потери предприятием части своих ресурсов, недополучения доходов или появления дополнительных расходов в результате осуществления определенной производственной и финансовой деятельности [4].

Риск имеет простую практическую философию: существование риска связано с невозможностью с точностью до 100% прогнозировать будущее; риск имеет место только по отношению к будущему и неразрывно связан с прогнозированием и планированием, а значит и с принятием решений.

В условиях риска из-за случайных воздействий внешней среды развитие социально-экономической системы во многом зависит от стратегии управления бюджетными средствами, аккумулируемых в бюджете. Основой принятия рационального решения в процессе бюджетирования является информация. А случайность, неполнота информации приводят к необходимости принимать решения в условиях неопределенности.

Фактор неопределенности, как во внешней, так и во внутренней среде существенно влияет на принимаемые решения о бюджете. В долгосрочной перспективе учитывать возможные изменения не представляется возможным, так как с большей уверенностью можно предсказать ближайшие события, но не будущие на несколько лет, хотя в стратегическом плане определяются возможные риски, связанные с неисполнением бюджета.

В свете непредвиденных ситуаций, дефицитности денежных средств, актуальным является задача оперативного распределения бюджетных средств. Эффективно выполнять эту задачу приобретает все большее значение инструмент - оперативное управление.

Оперативные мероприятия по выходу из сложившейся ситуации могут быть защитными (сокращение расходов, закрытие подразделений, сокращение персонала) и наступательными (использование внутренних резервов, модернизация, совершенствование управления).

Они позволяют устранить отрицательный эффект неопределенности и изменчивости внешней среды, сосредоточить внимание на главных задачах выхода из сложившейся ситуации с минимальными потерями.

В условиях неопределенности модели оптимизации не обеспечивают адекватности и надежности бюджетного плана в долгосрочном периоде, поскольку в значительной степени зависят от точности статистических и аналитических прогнозов. В связи с чем, повышение качества управленческих решений в бюджетном процессе возможно за счет использования экономико-математических моделей, позволяющих учитывать фактор случайности.

Таким образом, возможность оперативного управления бюджетом в течение текущего периода позволит более эффективно с точки зрения достижения целей использовать бюджетные средства.

ЛИТЕРАТУРА

1. Мутанов Г.М., Мамыкова Ж.Д. Методы и математические модели программного управления бюджетом. – Усть-Каменогорск: ВКГТУ, -2008. – 144 с
2. Информационная система программного управления бюджетом. Автореферат на соискание ученой степени кандидата технических наук Мамыкова Ж.Д., Усть-Каменогорск, 2008 – 28 с.
3. Менеджмент организации. Учебное пособие для подготовки к итоговому междисциплинарному экзамену профессиональной подготовки менеджера. Под общей ред. В.Е. Ланкина. Таганрог: ТРТУ, 2006. <http://www.AUP.Ru> актуальна на 30.09.09
4. Бюджетирование, ориентирование на результаты. Шподаренко Д. В., Михайлова О. И. Сборник научных трудов СевКавГТУ. Серия «Экономика». 2007. №6 <http://www.pcstu.ru> актуальна на 12.09.09

Резюме

Осы бапта бюджеттендірудің өзара қатынасының жаңа концепциясы, және нәтижелерге бағытталған бюджетті жедел басқаруын қарастырды. Сонымен қоса бюджеттік жүйе қызметінің ішкі ортаға тиесізетін әсері қарастырылған.

Summary

The article examines the relationship of modern concepts of budgeting, result-oriented and operational management of the budget. Influence of environment on the functioning of the budgetary system is explained.

*Восточно-Казахстанский государственный
технический университет им. Д.Серикбаева
Северо-Казахстанский государственный
университет им.М.Козыбаева*

Поступила 05.03.2009 г.

УДК 004(075.8)

И.А. Котлярова

МОДЕЛИ И МЕТОДЫ ПРОЦЕССА ПЛАНИРОВАНИЯ ДОХОДОВ БЮДЖЕТА

В статье рассмотрена проблема управления бюджетным процессом с помощью современных информационных технологий и методика информационно-аналитической поддержки планирования доходов.

Одним из механизмов, позволяющих государству осуществлять экономическую и социальную политику, является бюджетная система. Через нее мобилизуются финансовые ресурсы, которые в дальнейшем перераспределяются и используются для решения экономических и социальных проблем общества, обеспечения выполнения государством возложенных на него функций и задач.

Бюджетная политика государства проводится на основе среднесрочной фискальной политики. В основе ее разработки лежат ежегодное Послание Президента Республики Казахстан народу Казахстана, Бюджетный кодекс Республики Казахстан, Кодекс Республики Казахстан «О налогах и других обязательных платежах в бюджет» (Налоговый кодекс), стратегический план развития Республики Казахстан, среднесрочные планы социально-экономического развития Республики Казахстан и регионов, государственные, отраслевые и региональные программы [1].

В состав бюджетной системы Республики Казахстан входят республиканский и местные бюджеты, представленные областными бюджетами, бюджетами городов различных уровней и бюджетами районов. Свод республиканского и местных бюджетов (без учета взаимопогашаемых операций между ними) образует государственный бюджет.